



PLUS

MOTOR JMC Ford Puma

Sistema de inyección Bosch Common Rail
Cilindraje 2402 cc
Potencia **138 Hp** a 3600 rpm
Torque **310 Nm** a 1600 a 2400 rpm



TRANSMISIÓN TRACCIÓN

Marca GETRAG + Borg Warner
Velocidad 5F + 1R
Neumáticos 265/60/R18

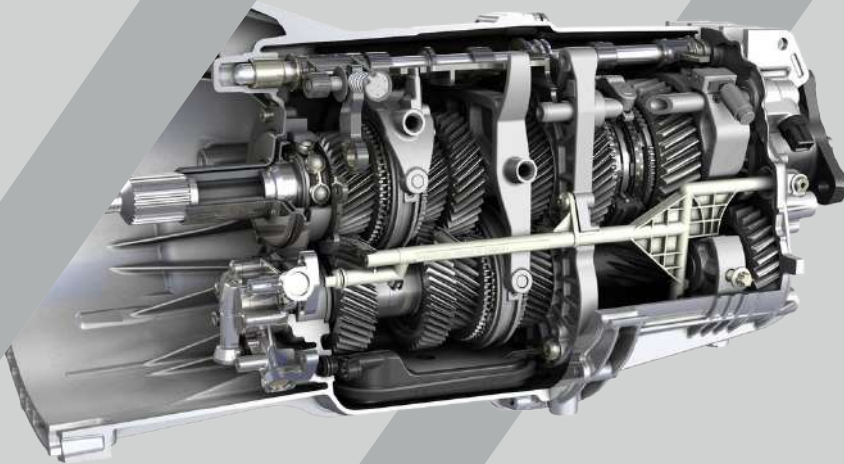

FRENOS Y

Delantero y Posterior Disco en las 4 ruedas - Ventilados
Mano a posterior Tambor en posterior

SUSPENSIÓN

Marca Mcperson Delantero
Delantera Independiente con espirales
Posterior Ballesta de 6 hojas y resorte



Una **gran marca**, un **gran respaldo**

FATOSLA
DIVISIÓN VEHÍCULOS

EQUIPAMIENTO

Aire Acondicionado
Vidrios eléctricos
Bloqueo central
Tipo Tesla
Mandos al volante



CAPACIDAD DE CARGA



950 Kg

GARANTÍA

5 Años o
100.000 Km

SISTEMAS DE SEGURIDAD BOSCH

ABS Sistema antibloqueo de frenado
EBD Distribución electrónica de frenado
ESC Sistema control estabilidad
HBA Asistencia hidráulica de frenado
HHC Asistencia de arranque pendientes
Airbags Frontales
Sensores de retro
Medidor aproximidad de parqueo
Cámara de reversa



Una **gran marca**, un **gran respaldo**

